

Paketbriefkasten

Parcel Mailbox

Allgemeine Hinweise / General information

Beim Auspacken und Transportieren des Paketkastens darf dieser nicht am Dach angehoben werden, da es sonst zu einer Verformung des Daches kommen kann. / When unpacking and transporting the parcel mailbox, it must not be lifted by the roof, otherwise the roof may be deformed.

Bitte überprüfen Sie die Lieferung vor Beginn der Montage auf Vollständigkeit und einwandfreien Zustand. Bei Schäden, die während der Montage auftreten bzw. erst zu diesem Zeitpunkt entdeckt werden, können wir Ihnen keinen Garantieanspruch zugestehen. / Please check delivery before you start mounting. Everything has to be complete and in a faultless condition. If damage occurs during installation or is only discovered at this point, we cannot grant you any warranty claims.

Mitgeliefertes Zubehör

Included accessories



Bolzen
Bolt



Unterlegscheibe
Washer



Mutter
Nut



Reinigungstuch
Cloth

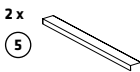

Befestigungswinkel
Bracket



Einlegeboden
Shelf

Was sie zur Montage noch benötigen

What you need for mounting



Maul- oder Ringschlüssel Größe 13
Open-end or ring wrench size 13

Montage / Mounting

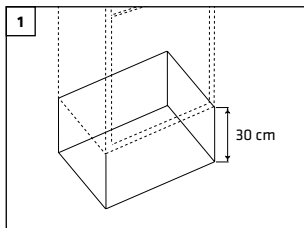

Heben Sie ein 30 cm tiefes Loch aus, das ungefähr so groß ist wie der Boden des Paketkastens. Füllen Sie dieses Loch mit Beton und glätten Sie diesen ebenerdig. / Dig a 30 cm deep hole which is approx. as big as the base plate of the parcel box. Fill the hole with concrete and even it out at ground level.

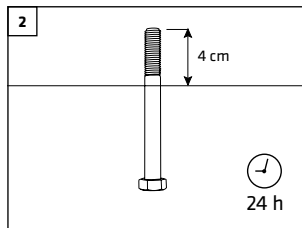

Stecken Sie den beiliegenden Bolzen (1) mit dem Kopf nach unten in die Mitte der Betonmasse, so dass er mit dem Gewinde mindestens 4 cm darüber hinaussteht. Achten Sie darauf, dass der Bolzen gerade steht und lassen Sie den Beton anschließend 24 Stunden lang abbinden. / Insert the enclosed bolt (1) head downwards into the middle of the concrete mass so that the thread protrudes at least 4 cm above it. Make sure that the bolt is straight and leave the concrete to set for 24 hours.

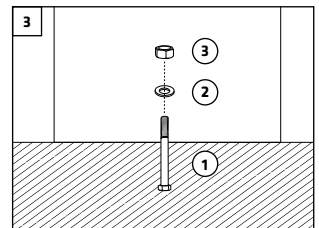

Stellen Sie den Paketkasten anschließend direkt auf die frisch gegossene Platte. Führen Sie dabei den Bolzen (1) durch die Bohrung in der Bodenplatte des Paketkastens. Schrauben Sie den Paketkasten mit Mutter (3) und Unterlegscheibe (2) fest. / Place the parcel box on the newly cast foundation plate. Lead the bolt (1) through the hole in the base plate of the parcel box. Screw the parcel box in place with a nut (3) and a washer (2).

Optional: Montage des Einlegebodens / Optional: Installing the raised floor

Klebehinweise: Bei dem Klebeband auf den Befestigungswinkeln handelt es sich um ein von 3M entwickeltes VHB Hochleistungsverbindungs-system. Die Verarbeitungstemperatur sollte zwischen +15° C und +25° C liegen. Die zu beklebenden Oberflächen müssen trocken, frei von Staub, Öl, Oxiden, Trennmittel und anderen Verunreinigungen sein. Verwenden Sie daher bitte das beigelegte Isopropanol-Tuch zum Reinigen der Klebeflächen. Beachten Sie, dass das Klebeband erst nach 72 Stunden seine höchste Klebekraft erreicht. Belasten Sie daher bitten den Einlegeboden in dieser Zeit noch nicht voll. / **Gluing instructions:** The adhesive tape on the mounting brackets is a high-performance bonding system developed by 3M. The application temperature should be between +15° C and +25° C. The surfaces must be dry and free from dust, oil, oxides, separating agents and other contaminations. Therefore, please use the enclosed isopropyl-cloth to clean the adhesive surfaces. Please note that the adhesive tape reaches its maximum adhesive strength after 72 hours. Please do not fully load the shelf during this time.

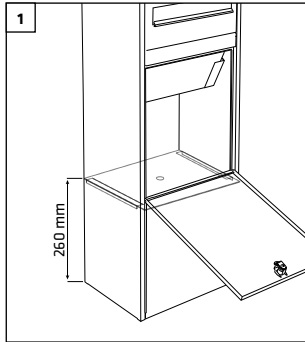

Einlegethöhe von 260 mm abmessen und markieren. / Measure and mark a mounting height of 260 mm.

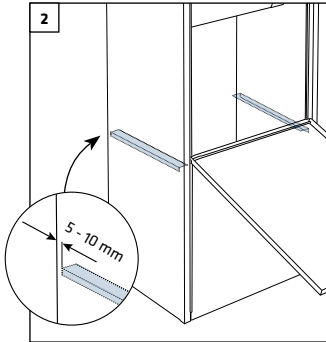

Säubern Sie mit dem beigelegten Reinigungstuch (4) die Klebeflächen, ziehen Sie die Schutzfolie vom Klebeband auf den Befestigungswinkeln (5) und kleben Sie diese im Inneren des Paketbriefkastens auf die Seitenwände in der vorher markierten Höhe. Halten Sie dabei einen Abstand von 5 bis 10 mm zur Rückwand ein. Achten Sie darauf, dass die Winkel gerade und parallel auf gleicher Höhe geklebt werden. / Clean the surface with the provided cloth (4). Remove the protective foil from the mounting brackets (5) and stick them to the side walls on the inside of the parcel box at the previously marked height. Keep a distance of 5 to 10 mm from the rear wall. Make sure that the brackets are glued straight and parallel at the same height.

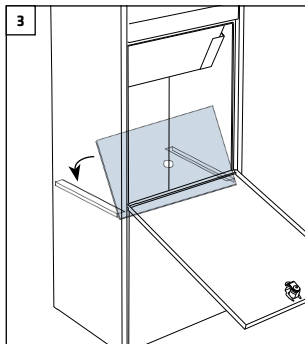

Setzen Sie den Einlegebogen (6) schräg in den Briefkasten ein und kippen ihn vorsichtig nach hinten bis er eben auf den Befestigungswinkeln aufliegt. **TIPP:** Dichten Sie den Einlegeboden an der Rückwand und an der Öffnungsseite mit einer Silikonfuge ab, um zu garantieren, dass kein Postgut hindurchrutschen kann. / Insert the shelf (6) into the mailbox at an angle and then carefully tilt it backwards until it rests flat on the mounting brackets. **TIP:** Seal the shelf to the back wall and opening side with a silicone joint to guarantee that no mail can slip through.