

Universalfreistellung DF1010

Universal Stand DF1010



MITGELIEFERTES ZUBEHÖR / INCLUDED ACCESSORIES

Bitte überprüfen Sie die Lieferung vor Beginn der Montage auf Vollständigkeit und einwandfreien Zustand. Bei Schäden, die während der Montage auftreten, können wir Ihnen keinen Garantieanspruch zugestehen. / Please check delivery before you start mounting. Everything has to be complete and in a faultless condition. We are not liable for damages resulting from mounting.

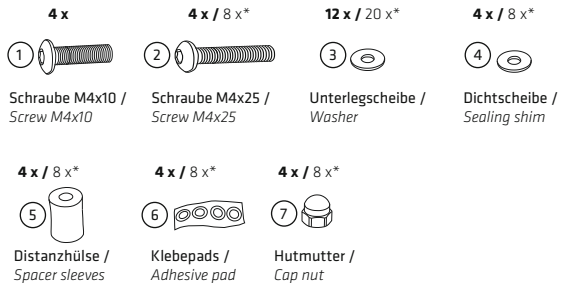

* mit Zeitungsfach / with newspaper holder

WAS SIE ZUR MONTAGE NOCH BENÖTIGEN / WHAT YOU NEED FOR MOUNTING

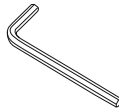

Inbusschlüssel 2,5
(Lieferung beiliegend) /
Allen key 2.5
(contained in delivery)



Schraubenschlüssel 7 /
Screw-wrench 7

MONTAGE / MOUNTING

Wir empfehlen die Montage mit zwei Personen durchzuführen. / We recommend to mount the mailbox to the stand together with a second person.

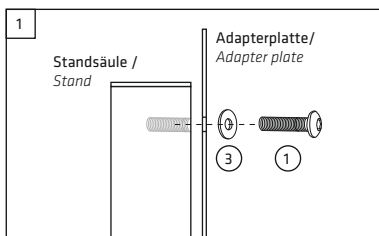

Adapterplatte mittels Inbusschlüssel an Standsäule schrauben. Dazu je Bohrloch eine Schraube M4x10 (1) und eine Unterlegscheibe (3) verwenden. / Screw the adapter plate with the allen key to the stand. Therefore, use a screw M4x10 (1) and a washer (3) for each mounting hole.

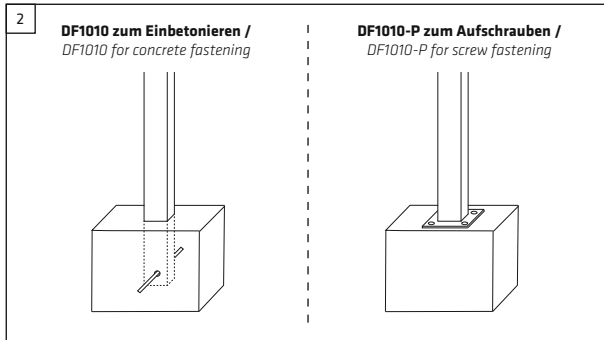

DF1010 zum Einbetonieren:
beiliegenden Zugstab einsetzen;
vor Beginn der Montage das Fundament aus-
härten lassen / Insert the provided tie rod, let the
foundation get hard before

DF1010-P zum Aufschrauben:
Säule mit Ankerbolzen (nicht im Lieferumfang
enthalten) befestigen / Fix the stand with the
anchor bolts (not provided)

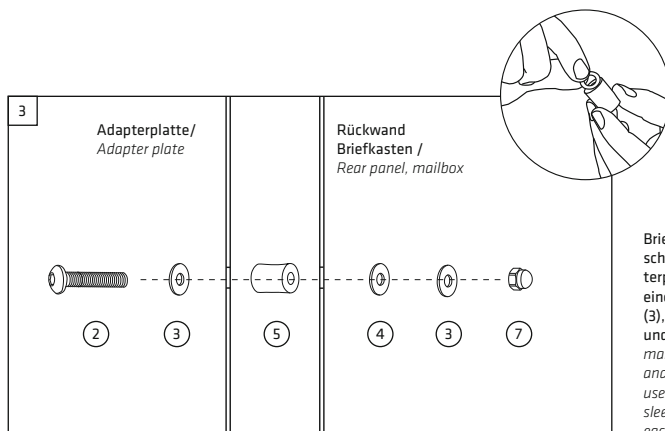

TIPP: Montagehilfe! Distanzhülsen (5)
mit Klebepads (6) versehen und auf die
Rückseite des Briefkastens (und des
Zeitungsfachs) auf die Befestigungslöcher
kleben / TIP: mounting aid! Stick adhesive
pads (6) to the space sleeves (5) and put
it to the back of the mailbox (newspaper
holder) on top of the mounting holes.

Briefkasten (und Zeitungsfach) mittels Inbus-
schlüssel und Schraubenschlüssel an die Adapter-
platte schrauben. Dazu je Befestigungslöch
eine Schraube M4x25 (2), zwei Unterlegscheiben
(3), eine Distanzhülse (5), eine Dichtscheibe (4)
und eine Hutmutter (7) verwenden. / Screw the
mailbox (and newspaper holder) with the allen key
and a screwdriver to the adapter plate. Therefore,
use a screw M4x25 (2), two washers (3), a spacer
sleeve (5), a sealing shim (4) and a cap nut (7) for
each mounting hole.